

Редукционные клапаны модульного монтажа AM2-RO-* 30 л/мин – 32 МПа (320 бар)

[1] Описание

Редукционный клапан прямого действия. Клапан изготовлен из стального корпуса, скомбинированного с картриджным клапаном разгрузки давления. Корпус клапана с защитным покрытием никель-фосфор. Оцинкованный картриджный клапан. Предусмотрены различные диапазоны давлений.



[2] Код для заказа

(1)	(2)	(3)	(4)	(5)	(6)		
AM2	-	RO	-	/	-	/	20

- (1) AM2: Модульный клапан SETOP 02 – давление 32 МПа (320 бар)
- (2) RO: Редукционный клапан давления прямого действия, 3- линейный
- (3) Рабочие линии, в которых установлен клапан:
P: Регулировка в линии P в 3-ем канале и срабатывание в линию T
A: Регулировка в линии A
B: Регулировка в линии P со снижением давления в линии B
- (4) Диапазоны регулировки давления:
2,5: от 0,4 МПа до 3,2 МПа (от 4 бар до 32 бар)
6,3: от 0,5 МПа до 8 МПа (от 5 бар до 80 бар)
16: от 1 МПа до 20 МПа (от 10 бар до 200 бар)
20: от 2,5 МПа до 25 МПа (от 25 до 250 бар)
- (5) Код, зарезервированный для специальных вариантов (материалы, уплотнения, обработка поверхностей и т.д.)
V = Рукоятка для ручной регулировки
- (6) Номер (порядковый) конструкции клапанов

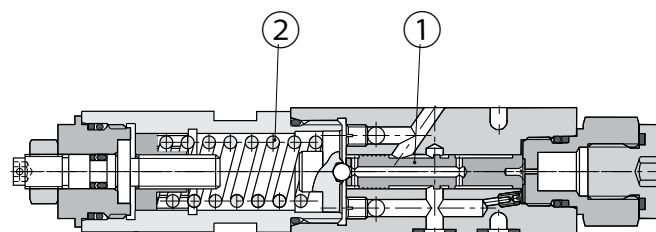
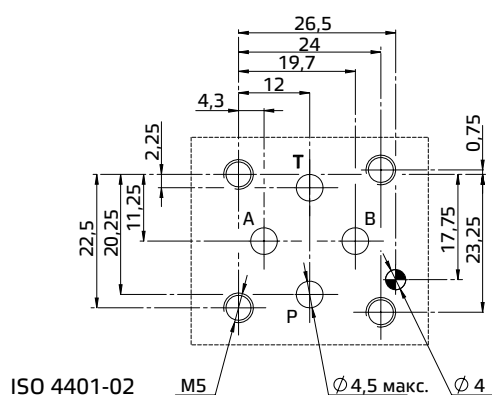

AM2-RO-P

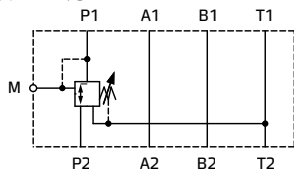

AM2-RO-B

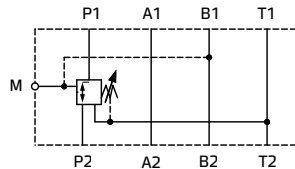

AM2-RO-AC

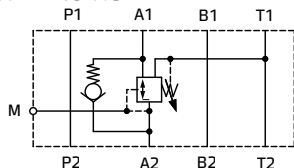

Пониженное давление достигается путем дросселирования потока в золотнике 2, которое балансируется, с одной стороны – путем снижения давления, с другой стороны – при помощи пружины.

Все клапаны AM2-RO-* – 3-линейные, прямого действия: Если давление в регулируемой камере превышает значение регулируемого понижаемого давления, клапан осуществляет слив в линию T (при давлении выше понижаемого давления, см. графики).

[3] Технические данные

Макс. расход в свободных линиях в регулируемых линиях	30 л/мин 20 л/мин	Регулировка давления: Значение пониженного давления изменяется путем сжатия пружины. Для увеличения значения пониженного давления ослабьте шпонку 13 гайки и поверните винт по часовой стрелке с наружным шестигранником 4. Редукционный клапан давления в линиях А или В может быть: – непрямого действия (тип AM2-RO-B) действует в линии P, принимая контрольный сигнал снижения давления из регулируемой линии В (возможный обратный поток под давлением направляется в линию Т) по 3-му каналу – с интегрированным обратным клапаном (тип AM2-RO-AC), действует в линии А и обеспечивает прохождение свободного потока в порт А от направляющего распределителя (см. вариант AC).
Макс. номинальное давление	32 МПа (320 бар)	
Макс. давление в линии Т	10 МПа (100 бар)	
Кривые давления	см. 4	
Установка и размеры	см. 5	
Массы: AM2-RO-P или -B AM2-RO-AC	прибл. 0,6 кг прибл. 0,8 кг	

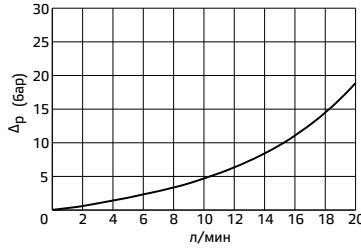

[4] Типовые графики

Типовые кривые Δp-Q для клапанов AM2-МО-* в стандартной конфигурации, с минеральным маслом с вязкостью 36 сСт, при температуре 50°C.

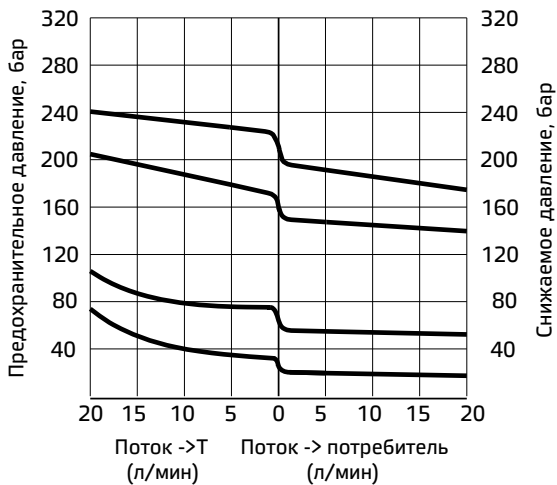

[6] Гидравлические жидкости

Уплотнения и материалы, используемые в стандартных клапанах AM2-*, полностью совместимы с гидравлическими жидкостями на основе минеральных масел, обогащенных противовспенивающими и противоокислительными присадками. Следует использовать очищенную и фильтрованную гидравлическую жидкость согласно стандарту ISO 4406, класс 19/17/14 или выше, в рекомендуемом диапазоне вязкости – от 10 сСт до 60 сСт.

Все модульные клапаны AM2-* соответствуют стандартам ISO и СЕТОР для размеров монтажных поверхностей. Высота клапанов составляет 35 мм. Утечка между клапаном и монтажной поверхностью предотвращается посредством полного прижима к седлам 4 уплотнительных колец типа OR.

[5] Установочные размеры (мм)

AM2-RO-AC

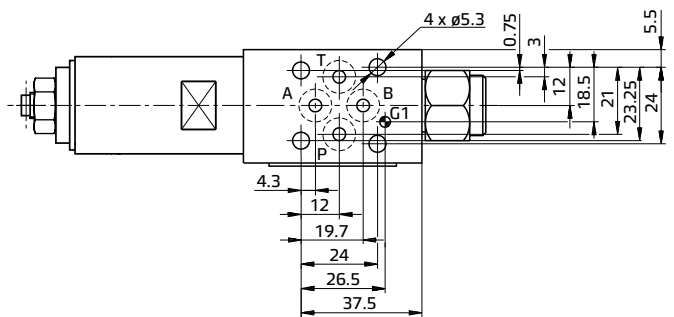
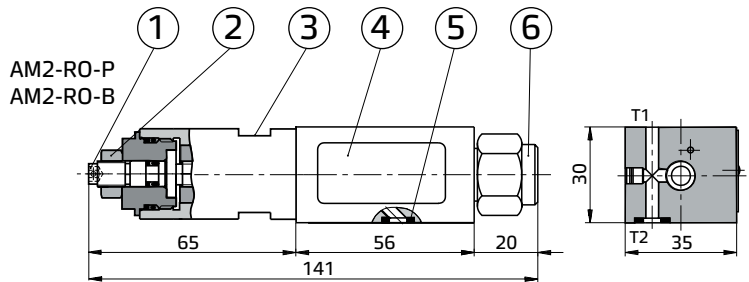
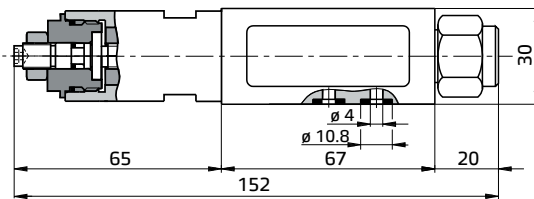

- (1) Элемент регулировки давления, винт с наружной шпонкой 4
- (2) Шпонка 13 контргайки
- (3) Шпонка 24 с гранями под ключ
- (4) Паспортная табличка
- (5) Кольцо квадратного сечения 7,65x1,68, 4 шт., поставляемое в комплекте с каждым клапаном
- (6) Заглушка для соединения манометра, резьба G1/4"